

Camera Mount Series

## PFA6400S

### 防水型 電源ボックス



#### ● 特徴

- 素材：アルミニウム
- 防水防塵性能：IP66

#### ● 技術仕様

型式	PFA6400S
構造	
素材	アルミニウム&SECC
外形寸法(W×H×D)	297.2mm×248.0mm×130.7mm
外観職	ホワイト
重量	3.38 kg
耐荷重量	8.0 kg
取り付け	壁面,ポールマウント,コーナーマウント
ネジ種類	G1/2
認環境	
防水防塵性能	IP66
動作温度/動作湿度	-40℃~+60℃/90℃以下(RH)
保存温度/保存湿度	-40℃~+60℃/10%~90%(RH)

※製品の仕様、外観は改良のため予告なく変更する場合があります。

# Accessories

(アクセサリ)



Camera Mount Series

## PFA6400S

### ● 外形寸法図 (mm)

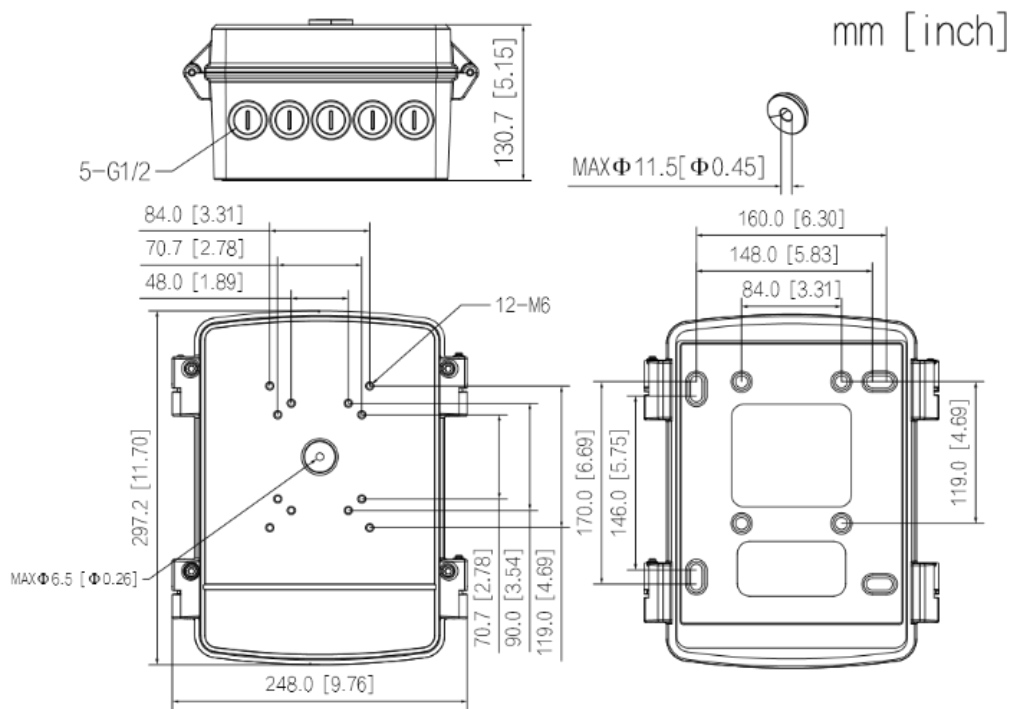

### ● システム構成

